

# Technisches Datenblatt

Produktmerkmale



## Universal Küchenmaschine 3 Geschwindigkeiten 60 l 400 V

<b>Modell</b>	<b>SAP -Code</b>	00003709
RM 60H	<b>Eine Gruppe von Artikeln - Web</b>	Cutter und Universal-Küchenroboter



- Steuertyp: mechanisch
- Schutzabdeckung: Edelstahl mit Einschüttöffnung
- Start stop: Ja
- Sicherheitselement: Totalstopp, das vollständige Anhalten der Anlage beim Öffnen des Behälters schützt den Bediener vor Verletzungen
- Anzahl der Geschwindigkeiten des Geräts: 3
- Standardausrüstung für das Gerät: Kochkessel, Schneebesen, Haken, Rührer und Manipulationswagen für Kochkessel
- Weitere Informationen: Möglichkeit des Zukauf eines Fleischwolfs, Gemüseschneiders und eines 30l-Kochkessels mit Reduktion
- Mischsystem: mit fest eingesetztem Gefäß
- Werkzeugmontage: Planet

<b>SAP -Code</b>	00003709	<b>Power Electric [KW]</b>	2.250
<b>Netzbreite [MM]</b>	632	<b>Wird geladen</b>	400 V / 3N - 50 Hz
<b>Nettentiefe [MM]</b>	720	<b>Schüssellift</b>	mechanisch
<b>Nettohöhe [MM]</b>	1300	<b>Gewichtskapazität des Geräts-behälters [kg]</b>	60.00
<b>Nettogewicht / kg]</b>	280.00		

# Technisches Datenblatt

Technische Zeichnung



Universal Küchenmaschine 3 Geschwindigkeiten 60 l 400 V

Modell

SAP -Code

00003709

RM 60H

Eine Gruppe von  
Artikeln - Web

Cutter und Universal-Küchenroboter

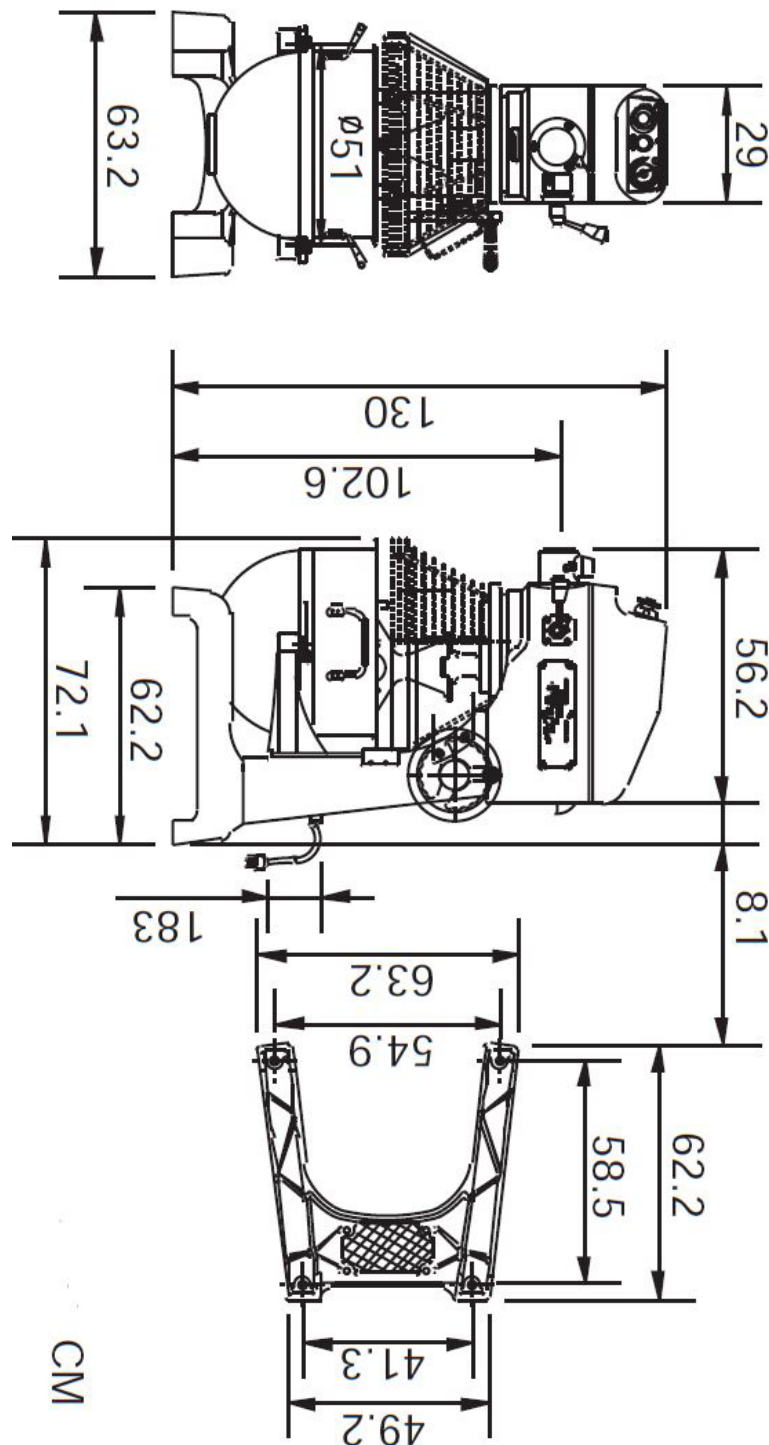

CM

# Technisches Datenblatt

Produkt Vorteile



## Universal Küchenmaschine 3 Geschwindigkeiten 60 l 400 V

<b>Modell</b>	<b>SAP -Code</b>	00003709
RM 60H	<b>Eine Gruppe von Artikeln - Web</b>	Cutter und Universal-Küchenroboter

1

### Planetenspeicher von Anhängen mit 3 Geschwindigkeiten

Die Aufsätze drehen sich um ihre Achse und bewegen sich gleichzeitig entlang eines Kreises, ohne dass der Behälter (Kessel) gedreht werden muss.

2

### Zusätzliche Ausrüstung

Möglichkeit des Kreisens oder Schleifens oder Wischleiter-Schultern oder Handhabung von Karren

3

### Inhalt 5 80L

breite Sorte

4

### Sicherheitsmikroschalter

Ohne den Mikroschalter einzuschalten, startet die Maschine nicht

5

### Schutzabdeckung mit einer Hopping -Öffnung

Große Geschichte, die für Zutaten mit einer Schutzabdeckung geöffnet ist

6

### Schneebesens, Haken, Mixer, Handlingswagen

Große Grundausrüstung

7

### Ölbad

Der Roboter hat ein Getriebe, das nicht in einem Ölbad gelagert wird

8

### Kessel reduzieren

Möglichkeit, einen reduzierenden Kessel zu kaufen, der selbst in einer größeren Maschine bequem passt, aber das Volumen ist kleiner als der Original des Kessels

# Technisches Datenblatt

technische Parameter



## Universal Küchenmaschine 3 Geschwindigkeiten 60 l 400 V

<b>Modell</b>	<b>SAP -Code</b>	00003709
RM 60H	<b>Eine Gruppe von Artikeln - Web</b>	Cutter und Universal-Küchenroboter

**1. SAP -Code:**

00003709

**2. Netzbreite [MM]:**

632

**3. Nettentiefe [MM]:**

720

**4. Nettohöhe [MM]:**

1300

**5. Nettogewicht / kg]:**

280.00

**6. Bruttobreite [MM]:**

730

**7. Grobtiefe [MM]:**

820

**8. Bruttohöhe [MM]:**

1350

**9. Bruttogewicht [kg]:**

305.00

**10. Gerätetyp:**

Elektrisches Gerät

**11. Power Electric [KW]:**

2.250

**12. Wird geladen:**

400 V / 3N - 50 Hz

**13. Anzahl der Geschwindigkeiten des Geräts:**

3

**14. Steuertyp:**

mechanisch

**15. Schutzabdeckung:**

Edelstahl mit Einschüttöffnung

**16. Sicherheitselement:**

Totalstopp, das vollständige Anhalten der Anlage beim Öffnen des Behälters schützt den Bediener vor Verletzungen

**17. Werkzeugmontage:**

Planet

**18. Sicherheitsmikroschalter:**

Ja

**19. Hauptschalter:**

Ja

**20. Start stop:**

Ja

**21. Timer:**

Ja

**22. Standardausrüstung für das Gerät:**

Kochkessel, Schneebesens, Haken, Rührer und Manipulationswagen für Kochkessel

**23. Weitere Informationen:**

Möglichkeit des Zukauf eines Fleischwolfs, Gemüseschneiders und eines 30l-Kochkessels mit Reduktion

**24. Ungeledliche Schüssel:**

Ja

# Technisches Datenblatt

technische Parameter



## Universal Küchenmaschine 3 Geschwindigkeiten 60 l 400 V

<b>Modell</b>	<b>SAP -Code</b>	00003709
RM 60H	<b>Eine Gruppe von Artikeln - Web</b>	Cutter und Universal-Küchenroboter

### 25. Schüssellift:

mechanisch

### 28. Gewichtskapazität des Gerätsbehälters [kg]:

60.00

### 26. Geeignete Operationen:

Verrühren, Schlagen und Kneten

### 29. Querschnitt der Leiter CU [mm<sup>2</sup>]:

1

### 27. Mischsystem:

mit fest eingesetztem Gefäß